

TKW

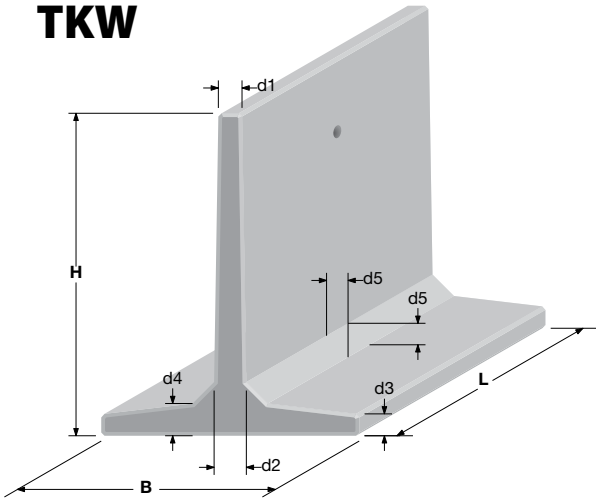

TKW

T-Stützwand mit einer effektiven Länge von 1 m, beidseitig zu belasten

Variable Belastung, maximal 1000 kg/m² bis Oberkante der Stützwand, (vergleichbar mit 3,5 t Achslast oder Auffüllung mit Erde unter einem maximalen Böschungswinkel von 35° und einem spezifischen Gewicht von 1800 kg/m³ (siehe Belastungsschema).

TKW Stützwände können auch in einer Länge von 50 cm – 100 cm auf Maß angefertigt werden.

Typ	Fertigstellung Fußseite	Fertigstellung Rückseite	Hebevorrichtung	Verbindung	Sorte Beton	Belastung Fußseite	Belastung Rückseite
TKW	Industriell glatt	Industriell glatt	Hebeloch	kalt	Traditionell oder ZVB*	1000 kg	1000 kg

Typ	H cm	B cm	L cm	d1 cm	d2 cm	d3 cm	d4 cm	d5 cm	Gewicht kg/Element	R cm	Hebevorrichtung siehe S. 39 ***
TKW	75	70	100	9	12	8	12	8	380	30	1 x Ø 18***
	100	70	100	8	12	8	12	8	420	35	1 x Ø 18***
	150	120	100	11,5	15	10	15	10	860	45	1 x Ø 18***
	200	120	100	10	15	10	15	14	1080	55	1 x Ø 18***
	250	160	100	11,3	17	10	15	18	1420	60	1 x Ø 18***
	300	160	100	10	17	10	15	18	1590	65	1 x Ø 18***
	350	200	100	10	24	10	22	18	2400	70	1 x Ø 28***
	400	250	100	14	27	14,6	27	18	3420	75	1 x Ø 28***
450	250	100	12	27	12	27	18	3600	80	1 x Ø 28***	

R = Randabstand

*stark gerüttelter Beton – ZVB selbstverdichtender Beton
***Hebeloch (mm)

Detail Randfertigstellung in mm

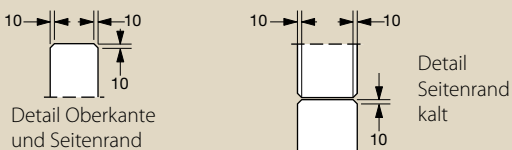

Belastungsschema

