

VBTXX - VBTXv & Ecklösung

VBTXX VBTXv

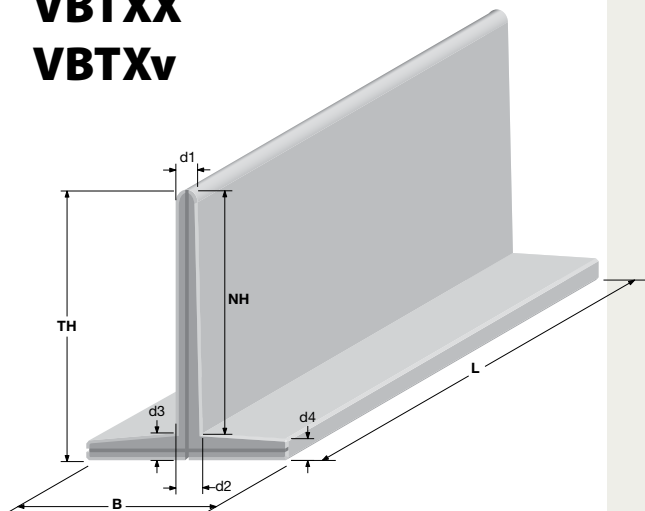

VBTXX - VBTXv

T-Stützwand, effektive Länge 2 is 4 m und einer Nutzhöhe von 1,5 bis 4 m beidseitig zu belasten

15 t Achslast

- 30 cm Randabstand
- Die Fußseite hat einen leichten Neigungswinkel nach unten, so dass keine Säfte oder Reste in den Ecken zurückbleiben können. Dies verhindert sowohl einen Betonzerfall als auch einen Angriff auf die Armierung.
- Fußplatte und senkrechtstehende Wand sind mit einer Furche für die Montage von Dichtungsgummi versehen. Dies garantiert eine komplette Abdichtung der Stützwände.
- Die abgerundete Oberseite verhindert das Einreißen einer möglichen Abdeckung.

Typ	Fertigstellung Fußseite	Fertigstellung Rückseite	Hebevorrichtung	Verbindung	Sorte Beton	Belastung Fußseite	Belastung Rückseite
VBTXX VBTXv	Industriell glatt	Industriell glatt	Schraubenhülse	V-Nut	Traditionell oder ZVB*	3500 kg	3500 kg

VBHTXX

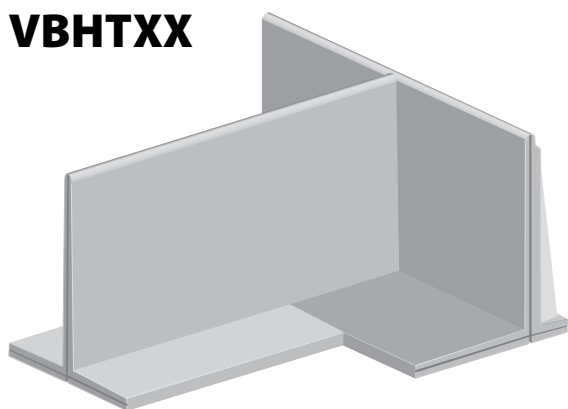

VBHTXX

Anschlüsselement zum Anschluss an eine T-Wand oder an ein VBLXX oder VBTXX der selben Höhe, effektive Länge von 4 m, doppelseitig zu belasten

15 t Achslast

Ecklösung für die Höhen 3, 3,5 und 4 m auf Anfrage möglich

Typ	Fertigstellung Fußseite	Fertigstellung Rückseite	Hebevorrichtung	Verbindung	Sorte Beton	Belastung Fußseite	Belastung Rückseite
VBHTXX	Industriell glatt	Industriell glatt	Schraubenhülse	V-Nut	Traditionell oder ZVB*	3500 kg	3500 kg

Detail Randfertigstellung in mm

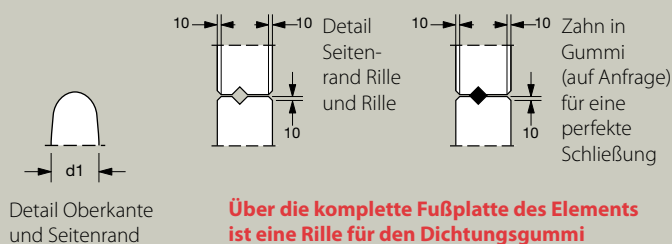

Über die komplette Fußplatte des Elements ist eine Rille für den Dichtungsgummi vorgesehen.

Belastungsschema

15 TONNEN ACHSLAST

Kai
(Boden + mobile Last)

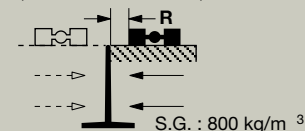

R = Randabstand

Böschung
(Boden + Böschung)

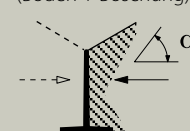

Böschungswinkel α ist max. 45°
(bei Mais 28°)

Typ	NH cm	TH cm	B cm	L cm	d1 cm	d2 cm	d3 cm	d4 cm	Gewicht kg/Element	R cm	Hebevorrichtung siehe S. 39
VBTXx	150	166	135	400	12	16	16	14	3900	30	Hebeklemme auf Anfrage
	200	216	180	400	12	18	16	14	5600	30	Hebeklemme auf Anfrage
	250	267	205	400	12	20	17	14	7000	30	Hebeklemme auf Anfrage
	300	318	230	400	12	20	18	14	8139	30	Hebeklemme auf Anfrage

VBTXv	300	318	230	250	12	20	18	14	5300	30	Hebeklemme auf Anfrage
-------	-----	-----	-----	-----	----	----	----	----	------	----	------------------------

VBTX	350	372	240	200	12	24	22	14	5145	30	Hebeklemme auf Anfrage
	400	425	260	200	12	30	25	14	6550	30	Hebeklemme auf Anfrage

Typ	NH cm	TH cm	B cm	L cm	d1 cm	d2 cm	d3 cm	d4 cm	Gewicht kg/Element	R cm	Hebevorrichtung siehe S. 39
VBHTXX	150	166	135	400	12	16	16	14	3400	30	Hebeklemme auf Anfrage
	200	216	180	400	12	18	16	14	4880	30	Hebeklemme auf Anfrage
	250	267	205	400	12	20	17	14	5900	30	Hebeklemme auf Anfrage
	300	318	230	400	12	20	18	14	6839	30	Hebeklemme auf Anfrage