

LX(X)(D) - LVX - LK & Ecklösung

LX(X)(D) LVX

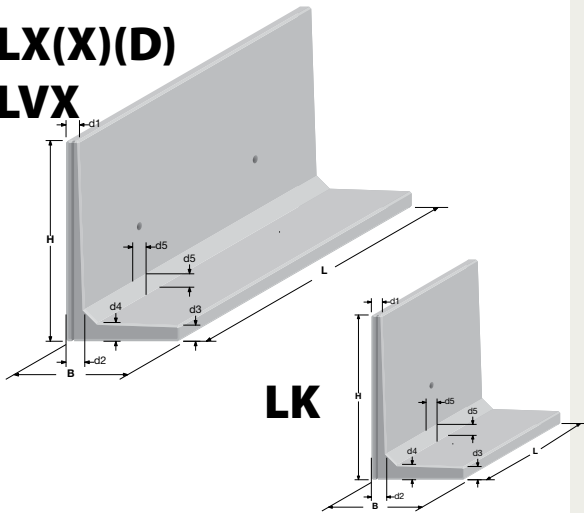

LX(X) - LVX - LK (Standardbelastung)

L-Stützwand mit einer effektiven Länge von 2 - 4 m, einseitig einsetzbar, an der Fußseite zu belasten

LX(X)D (zweiseitige Belastung)

L-Stützwand mit einer effektiven Länge von 2 - 4 m, beidseitig zu belasten

Variable Belastung, maximal 1000 kg/m², bis Oberkante der Stützwand, vergleichbar mit 3,5 t Achslast oder Auffüllung mit Erde unter einem maximalen Böschungswinkel von 35° und einem spezifischen Gewicht von 1800 kg/m³ (siehe Belastungsschema).

LX(X)(D) und LVX Stützwände können auf Maß angefertigt werden.

Typ	Fertigstellung Fußseite	Fertigstellung Rückseite	Hebevorrichtung	Verbindung	Sorte Beton	Belastung Fußseite	Belastung Rückseite
LX(X) LVX LK	Industriell glatt	gebürstet/gespant ausgewaschen	Kugelkopfanker (DEHA)	V-Nut	Traditionell oder ZVB*	1000 kg Größere Belastung nur auf Anfrage	0 kg
LX(X)D	Industriell glatt	gebürstet/gespant ausgewaschen	Kugelkopfanker (DEHA)	V-Nut	Traditionell oder ZVB*	1000 kg Größere Belastung nur auf Anfrage	1000 kg

HX(D)

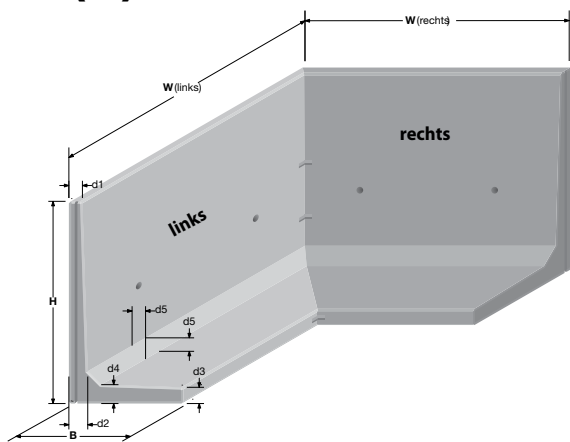

HX (Standardbelastung)

Ecklösung (Standardbelastung) gehörend zu LX Stützwand mit einer effektiven Breite von 2 x 2 m (siehe Tabelle), einseitig an der Fußseite zu belasten

HXD (doppelseitige Belastung)

Ecklösung gehörend zu LX(X)D Stützwänden mit einer effektiven Breite von 2 x 2 m (siehe Tabelle), beidseitig zu belasten

Diese Ecklösung ist zusammengestellt aus zwei Elementen.

Variable Belastung, maximal 1000 kg/m² bis Oberkante der Stützwand, vergleichbar mit 3,5 t Achslast oder Auffüllung mit Erde unter einem maximalen Böschungswinkel von 35° und einem spezifischem Gewicht von 1800 kg/m³ (siehe Belastungsschema).

Typ	Fertigstellung Fußseite	Fertigstellung Rückseite	Hebevorrichtung	Verbindung	Sorte Beton	Belastung Fußseite	Belastung Rückseite	Aufbau
HX	Industriell glatt	gebürstet/gespant ausgewaschen	Kugelkopfanker (DEHA)	V-Nut	Traditionell oder ZVB*	1000 kg	0 kg	2-teilig
HXD	Industriell glatt	gebürstet/gespant ausgewaschen	Kugelkopfanker (DEHA)	V-Nut	Traditionell oder ZVB*	1000 kg	1000 kg	2-teilig

Detail Randfertigstellung in mm

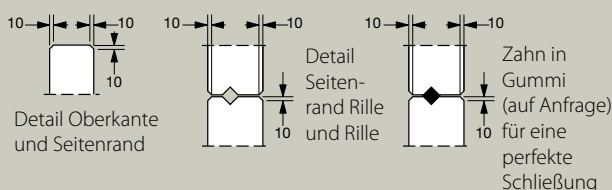

Belastungsschema

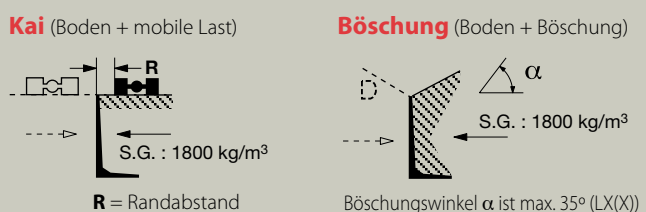

Typ	H cm	B cm	L cm	d1 cm	d2 cm	d3 cm	d4 cm	d5 cm	Gewicht kg/Element	R cm	Hebevorrichtung siehe S. 39 **
LX(D)	50	35	200	10	10	12	12	8	385	25	2 x 2,5 Tonnen
	75	60	200	10,5	12	12	12	8	720	30	2 x 2,5 Tonnen
	100	60	200	10	12	12	12	8	800	35	2 x 2,5 Tonnen
	125	85	200	10,7	14	12	14	10	1240	40	2 x 2,5 Tonnen
	150	85	200	10	14	12	14	10	1380	45	2 x 2,5 Tonnen
	175	115	200	10,6	15	12	15	12	1755	50	2 x 2,5 Tonnen
	200	115	200	10	15	12	15	12	1940	55	2 x 2,5 Tonnen
	225	135	200	10,7	17	12	17	15	2535	60	2 x 2,5 Tonnen
	250	135	200	10	17	12	17	15	2600	60	2 x 2,5 Tonnen
	275	160	200	10,7	19	12	19	20	3240	65	2 x 2,5 Tonnen
	300	160	200	10	19	12	19	20	3335	65	2 x 2,5 Tonnen
	325	185	200	10,7	24	12	24	24	4293	70	2 x 2,5 Tonnen
	350	185	200	10	24	12	24	24	4740	70	2 x 2,5 Tonnen
	375	230	200	14,7	29	12	29	29	6182	75	2 x 5,0 Tonnen
	400	230	200	12,9	29	12	29	29	6780	75	2 x 5,0 Tonnen
	425	230	200	12,4	29	12	29	29	6533	80	2 x 5,0 Tonnen
	450	230	200	10	29	12	29	29	6840	80	2 x 5,0 Tonnen
	475	260	200	15	35	14	35	49,5	9052	85	2 x 5,0 Tonnen
	500	260	200	14	35	14	35	49,5	10000	85	2 x 10 Tonnen
	525	260	200	15	40	25	40	49,5	9780	90	2 x 10 Tonnen
550	260	200	14	40	25	40	49,5	10181	90	2 x 10 Tonnen	
575	260	200	15	40	25	40	49,5	10635	100	2 x 10 Tonnen	
600	300	200	14	40	25	40	49,5	14770	100	2 x 10 Tonnen	

LXX(D)	75	60	400	10,5	12	12	12	8	1380	30	2 x 2,5 Tonnen
	100	60	400	10	12	12	12	8	1700	35	2 x 2,5 Tonnen
	125	85	400	10,7	14	12	14	10	2390	40	2 x 2,5 Tonnen
	150	85	400	10	14	12	14	10	2740	45	2 x 2,5 Tonnen
	175	115	400	10,6	15	12	15	12	3680	50	2 x 2,5 Tonnen
	200	115	400	10	15	12	15	12	3920	55	2 x 2,5 Tonnen
	225	135	400	10,7	17	12	17	15	4960	60	2 x 5,0 Tonnen
	250	135	400	10	17	12	17	15	5340	60	2 x 5,0 Tonnen

LVX	700	250	150	15	50	15	50	50	14306	100	2 x 10 Tonnen
-----	-----	-----	-----	----	----	----	----	----	-------	-----	---------------

LK	50	35	100	10	10	12	12	8	200	25	1 x 2,5 Tonnen
	75	60	100	10,5	12	12	12	8	360	30	1 x 2,5 Tonnen
	100	60	100	10	12	12	12	8	415	35	1 x 2,5 Tonnen
	125	85	100	10,7	14	12	14	10	620	40	1 x 2,5 Tonnen
	150	85	100	10	14	12	14	10	690	45	1 x 2,5 Tonnen
	175	115	100	10,6	15	12	15	12	920	50	1 x 2,5 Tonnen
	200	115	100	10	15	12	15	12	970	55	1 x 2,5 Tonnen
	225	135	100	10,7	17	12	17	15	1240	60	1 x 2,5 Tonnen
	250	135	100	10	17	12	17	15	1300	60	1 x 2,5 Tonnen
	275	160	100	10,7	19	12	19	20	1620	65	1 x 2,5 Tonnen
300	160	100	10	19	12	19	20	1720	65	1 x 2,5 Tonnen	

Typ	H cm	B cm	W cm	d1 cm	d2 cm	d3 cm	d4 cm	d5 cm	Gewicht kg/Element	R cm	Hebevorrichtung siehe S. 39 **
HX(D)	50	35	200/200	10	10	12	12	8	748	25	2 x 2,5 Tonnen
	75	60	200/200	10,5	12	12	12	8	1264	30	2 x 2,5 Tonnen
	100	60	200/200	10	12	12	12	8	1504	35	2 x 2,5 Tonnen
	125	85	200/200	10,7	14	12	14	10	2200	40	2 x 2,5 Tonnen
	150	85	200/200	10	14	12	14	10	2480	45	2 x 2,5 Tonnen
	175	115	200/200	10,6	15	12	15	12	3200	50	2 x 2,5 Tonnen
	200	115	200/200	10	15	12	15	12	3440	55	2 x 2,5 Tonnen
	225	135	200/200	10,7	17	12	17	15	4260	60	2 x 2,5 Tonnen
	250	135	200/200	10	17	12	17	15	4520	60	2 x 2,5 Tonnen
	275	160	200/200	10,7	19	12	19	20	5480	65	2 x 5,0 Tonnen
	300	160	200/200	10	19	12	19	20	5880	65	2 x 5,0 Tonnen
	350	185	200/200	10	24	12	24	24	8280	70	2 x 5,0 Tonnen
	400*	180	200/200	12,4	29	12	29	29	12060	75	2 x 5,0 Tonnen
	450*	180	200/200	12	29	12	29	29	12620	80	2 x 5,0 Tonnen
	500*	180	200/200	14	35	14	35	49,5	18500	85	2 x 10 Tonnen

W = effektive Länge
R = Randabstand

*stark gerüttelter Beton – ZVB selbstverdichtender Beton
**Kugelpfanker (DEHA)